

SUCÇÃO: 2" BSP

RECALQUE: 1 1/2" BSP

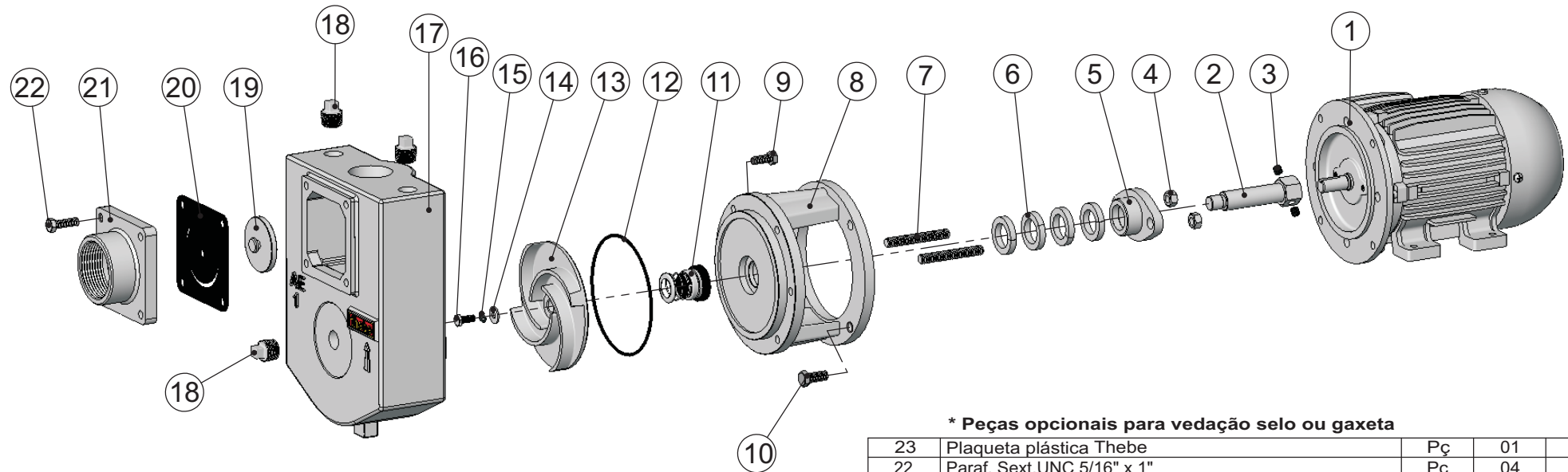

*** Peças opcionais para vedação selo ou gaxeta**

Pos.	Descrição	Unid.	Qtde	Código
23	Plaqueta plástica Thebe	Pç	01	00997
22	Paraf. Sext.UNC 5/16" x 1"	Pç	04	00307
21	Tampa AE-1/AE-2 sucção	Pç	01	01430
20	Junta borracha AE-1/AE-2 TL-1297	Pç	01	01393
19	Arruela válvula AE-1/AE-2	Pç	01	01431
18	Bujão 1/2" BSP	Pç	03	00775
17	Carcaça AEX-1	Pç	01	02872
16	Paraf. Sext.UNC 1/4" x 1/2"	Pç	01	00296
15	Arruela pressão 1/4"	Pç	01	00355
14	Arruela lisa 1/4"	Pç	01	00350
13	Rotor aberto R:9/16" UNF	Pç	01	Tab.R
12	Anel o'ring 120.32x2.62mm	Pç	01	01223
11	* Selo mecânico 3/4" T21	Pç	01	00225
10	Paraf. Sext.UNC 3/8" x 7/8"	Pç	04	00313
9	Paraf. Sext.UNC 5/16" x 3/4"	Pç	06	00306
8	* Tampa intermediária THB/THL-13	Pç	01	Tab.1
7	* Prisioneiro gaxeta R-16/18/20/RL-14/16	Pç	02	00672
6	* Gaxeta amianto 1/4 "	Mt	0.46	00269
5	* Aperta gax. THB/THL/THS/AE-1/AE-2	Pç	01	01748
4	* Porca sext.UNC 3/8"	Pç	02	00345
3	Paraf. Allen 5/16" x 5/16" S/C	Pç	02	00335
2	* Alongamento RE-16/AE-2/AEX-1	Pç	01	Tab 1
1	Motor elétrico IP-55	Pç	01	-.-

Tabela 1 - Códigos

Vedação	CV	Along.	Tampa Int.
		Item 02	Item 08
Selo	Até 1.0	01733	01627
Gaxeta		02701	01697
Selo	1.5 à 3	00749	01627
Gaxeta		01434	01697

Tabela R - Rotores

Modelo	CV	Diâmetro	Código
AEX-1	1.0	Ø110x14	01565
	1.5	Ø115x14	01566
	2.0	Ø124x14	01567
	3.0	Ø129x14	02862



EXECUTADO	NOME	DATA	REVISÃO	LOCAL	DESCRIÇÃO	DATA
LIBERADO	A.P.Scarpel	04/05/09				

AEX-1 Motor Elétrico IP-55

DESENHO Nº
467015



ESCALA: 1:6

MATERIAL :

PESO:

FOLHA 1 de 1

UNID.: Milímetro (mm)